



Alla oleva dokumentti on digitaalisesti allekirjoitettu. Allekirjoittajien ja dokumenttien tiedot

Dokumentti

Tonttijakokartta_9474.pdf

Tiedosto

b7b2922d622be31cad8ce0ff9631de5f22f26a523e9d5aa555fc986b45f3c88cb006a
27f9a05b4977fb8793f3a9f291b457f9771255274a6323f9f5602349477

Tarkistesumma

Allekirjoittajat

Alarotu Antti Jurkka Mikko

Nimi

Tunnistautumistapa: sähköposti, SMS-tunnistautuminen

Allekirjoitustapa: Genericoidc

29.11.2023

Päivämäärä

Dokumenttien aitouden varmentaminen

Prosessin luontihetkellä kaikista allekirjoitukseen liitetyistä dokumenteista on laskettu tarkistesumma SHA-512 algoritmilla. Varmennuslinkki ohjaa sivulle jossa voitte selvittää onko hallussanne oleva dokumentti sama joka prosessiin on alun perin liitetty ja se jonka olette allekirjoittaneet.

<https://turva.tampere.fi/verify.cgi?link=nDoUgyK7Ooykh65mHB8PjblPmH1hSa0NSJTcl8dsSFrWoubdtX>

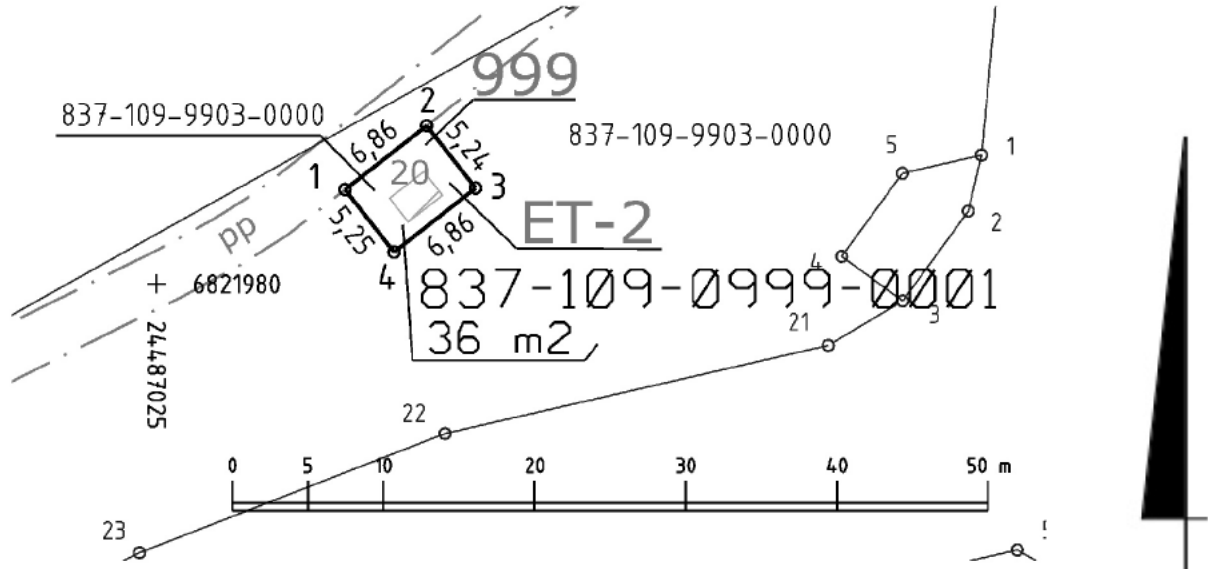

KOORDINAATTILUETTELO

Koordinaatisto: EUREF-FIN (ETRS-GK24)

N:o	X	Y
1	6821986.242	24487037.469
2	6821990.470	24487042.871
3	6821986.345	24487046.100
4	6821982.104	24487040.708

Kartalla ei ole näytetty maanalaisia johtoja.

TONTTIEN MUODOSTUMINEN

Kiinteistötunnus	Yht m2	Osa m2	Muodostajayksikkö
837-109-0999-0001	36	36	837-109-9903-0000

Tampereen kaupunki **ERILLINEN TONTTIJAKO**

Tonttijako N:o 9474 IX,109

Asemakaava N:o 8663 11.4.2022

Pohjakartan hyväksyi ja tonttijaon laati 15.11.2023

Antti Alarotu

Kaupungingeodeetti

Allekirjoitettu sähköisesti

Kaupungingeodeetti hyväksynyt 29.11.2023 § 29

Hanke N:o 230555